



tel. +39 0432 864000



Martik s.r.l.
via San Daniele 38
33030 COSEANO UD
C.F. e P.IVA 02214880300

www.latik.it
sales@latik.it
www.martik.it
sales@martik.it

Latik s.r.l.
via Mons. Oscar Romero 47
33038 SAN DANIELE UD
C.F. e P.IVA 01545700302

COD. 833 B LAMPADA GERMICIDA AD IRRAGGIAMENTO DIRETTO

Lampada con irraggiamento **diretto** da utilizzare in assenza di persone per la sterilizzazione degli ambienti.

Collocazione **a soffitto**.

La lampada dotata di chiusura in testa, su entrambi i lati, è identificata dal cod. 833 B TC

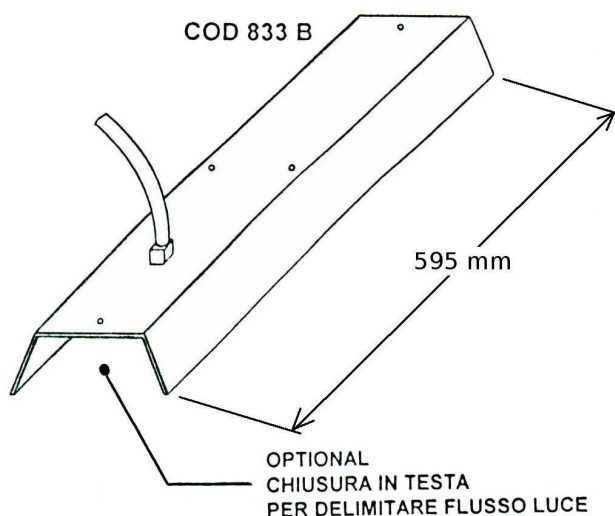

Installazione della lampada 833 B:

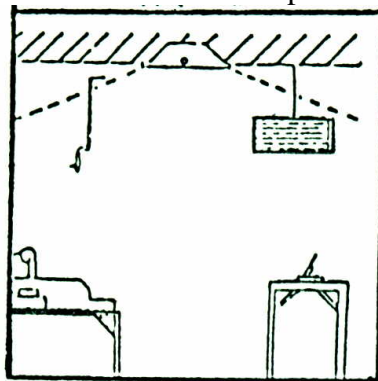

Il campo d'azione della lampada è vincolato dalla distanza tra lampada e pavimento.



Caratteristiche tecniche:

Tubi:	1 x 8W – UV-C
Alimentazione:	220V 50Hz
Vita media:	8000 ore
Dimensioni:	mm 595 x 200 x 75h

Manutenzione:

Le lampade vanno pulite con una frequenza che dipende dal grado di impolveramento dell'atmosfera; si procederà con un panno inumidito con alcool o ammoniaca, ma in nessun caso con olio, cera o altri prodotti.

La sterilizzazione dell'aria degli ambienti si ottiene tramite l'installazione di un numero adeguato di lampade germicide.